

Caixa para Classificar Imagens - Explorador

Conteúdo do jogo:

- 1 caixa de classificação de imagens
- 60 peças com imagens
- 3 tiras de motivos em dupla face

Preparação do Jogo:

Antes do jogo, todas as peças de madeira são retiradas dos compartimentos e espalhadas sobre a mesa para que todas as imagens fiquem bem visíveis. Em seguida, uma faixa com motivo é selecionada e inserida nas ranhuras existentes na tampa da caixa.

Objetivo do Jogo:

O objetivo é encontrar as peças que correspondam às imagens da faixa com motivos e colocá-las nas ranhuras da tampa da caixa de madeira.

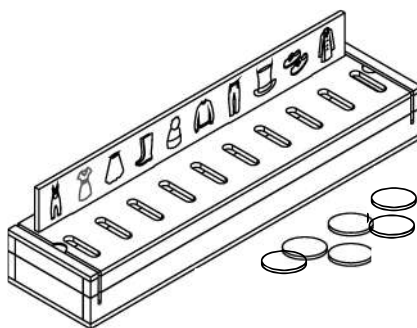

Como Jogar:

Após uma barra de motivos ter sido selecionada e os blocos de imagens corretos terem sido encontrados e atribuídos, a próxima barra de imagens pode ser selecionada e a busca pelas imagens corretas pode começar novamente.

